

SAVE THESE INSTRUCTIONS

BEFORE YOU CALL FOR SERVICE

These helpful hints address frequently asked questions. For detailed information see your Use and Care Guide and Installation Guide.

- Please read the entire Use and Care Guide and Installation Guide to become aware of important safety instructions and to become familiar with your new refrigerator.
- Send your registration card to register your refrigerator.

NO ICE AND/OR WATER DISPENSE

- Make sure that the cold water supply is connected and turned ON.
- For SxS models with external dispenser make sure that the ice maker is turned ON.

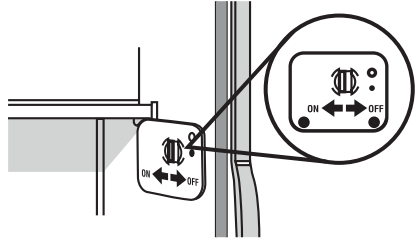

- For non-dispenser models make sure that wire shutoff arm is in ON position (arm down).
- For ice makers with a switch, use the switch to turn ON or OFF the ice maker.

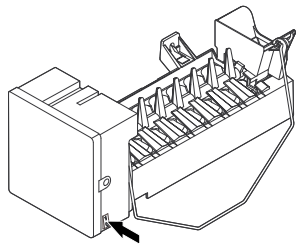

With switch

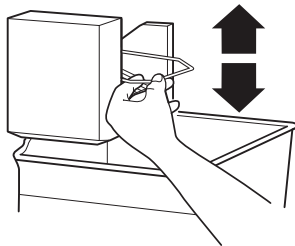

Without switch

UNEVEN DOORS

Door leveling is part of the installation process. If doors are uneven, please contact the dealer/installer and have them return to correct the installation issue.

UNIT NOT LEVELED

Leveling the unit is part of the installation process. If there is an issue, please contact the dealer/installer and have them return to correct the installation issue.

COMPRESSOR NOISE

Your new refrigerator is equipped with an energy efficient variable speed compressor. It is normal for this compressor to change sounds as it changes speeds. When first plugged in, or after being loaded with warm food, it will run at a high speed.



LEAKING WATER

If you notice water leaking from underneath the unit please check connection of your water supply to the refrigerator water tubing.

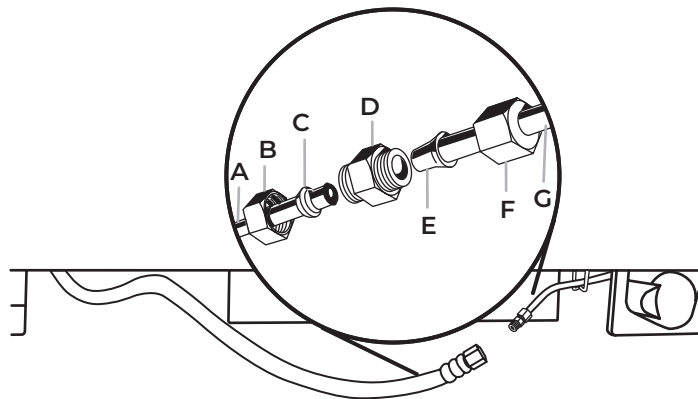

- A. Household water line
- B. Nut (purchased)
- C. Ferrule (purchased)
- D. Coupling

- E. Bulb
- F. Nut
- G. Refrigerator water tubing

DOOR OR HANDLE DAMAGE

If you purchased an overlay model (with custom panels, handles and standoffs) in case of damages you should contact the dealer/installer and have them return to correct the installation issue.

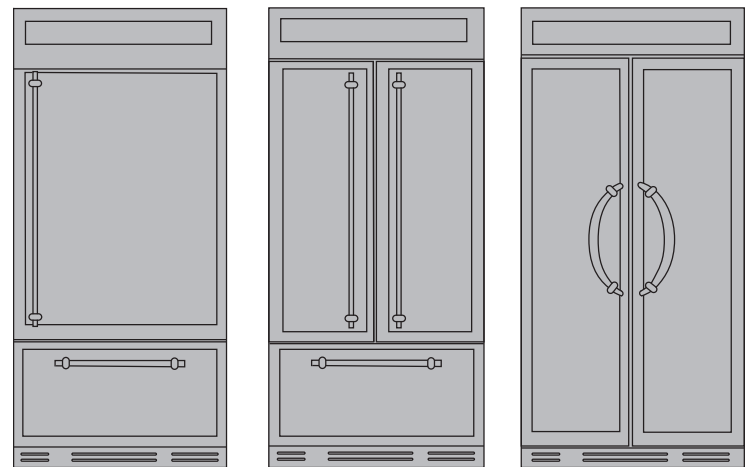

IF YOU ARE DISSATISFIED WITH THE INSTALLATION, PLEASE CALL THE STORE WHERE PURCHASED.

CONSERVER CES INSTRUCTIONS

AVANT DE FAIRE UN APPEL DE SERVICE

Ces conseils pratiques répondent aux questions les plus fréquentes. Pour obtenir des informations détaillées, voir le Guide d'utilisation et d'entretien et le Guide d'installation.

- Lire l'intégralité du Guide d'utilisation et d'entretien et du Guide d'installation pour prendre connaissance des instructions importantes de sécurité et vous familiariser avec votre nouveau réfrigérateur.
- Envoyer votre carte d'enregistrement pour enregistrer votre réfrigérateur.

PAS DE DISTRIBUTION DE GLACE ET/OU D'EAU

- S'assurer que l'alimentation en eau froide est raccordée et ouverte.
- Pour les modèles SxS avec distributeur externe, s'assurer que la machine à glaçons est allumée.

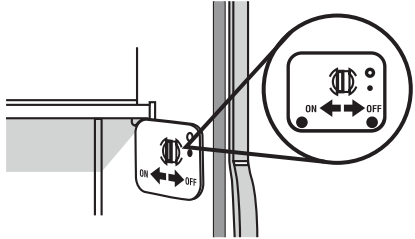

- Pour les modèles sans distributeur, s'assurer que le bras de commande métallique est en position ON (bras vers le bas).
- Pour les machines à glaçons avec interrupteur, utiliser l'interrupteur pour mettre en ON/OFF la machine à glaçons.

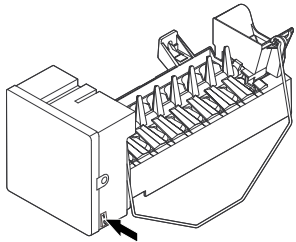

Avec interrupteur

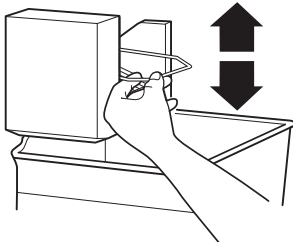

Sans interrupteur

PORTES INÉGALES

Le nivellement des portes fait partie du processus d'installation. Si les portes sont inégales, contacter le revendeur/installateur et lui demander de revenir pour corriger le problème d'installation.

L'APPAREIL N'EST PAS DE NIVEAU

La mise au niveau de l'appareil fait partie du processus d'installation. S'il y a un problème, contacter le revendeur/installateur et lui demander de revenir pour corriger le problème d'installation.

COMPRESSEUR BRUIT

Votre nouveau réfrigérateur est équipé d'un compresseur à vitesse variable économe en énergie. Il est normal que ce compresseur change de son lorsqu'il change de vitesse. Lorsqu'il est branché pour la première fois, ou après avoir rangé des aliments chauds, il fonctionne à grande vitesse.



FUITES D'EAU

S'il y a une fuite d'eau sous l'appareil, vérifier le raccordement de l'alimentation en eau à la conduite d'eau du réfrigérateur.

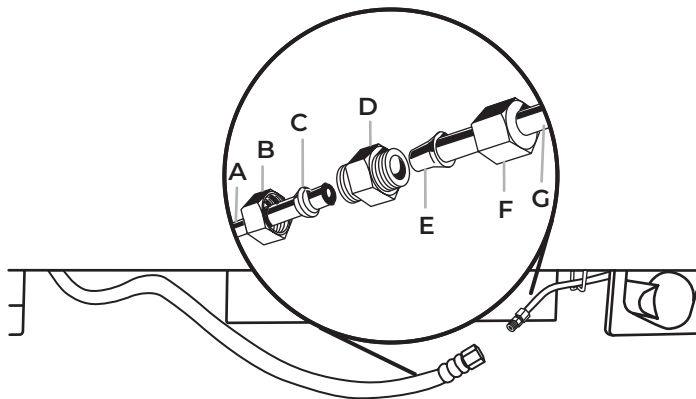

- | | |
|-----------------------------------|---------------------------------|
| A. Canalisation d'eau du domicile | E. Renflement |
| B. Écrou (à acheter) | F. Écrou |
| C. Virole (à acheter) | G. Tuyau d'eau du réfrigérateur |
| D. Raccord | |

PORTE OU POIGNÉE ENDOMMAGÉE

Si un modèle superposé a été acheté (avec des panneaux, des poignées et des supports personnalisés), en cas de dommages, contacter le revendeur/installateur et lui demander de revenir pour corriger le problème d'installation.

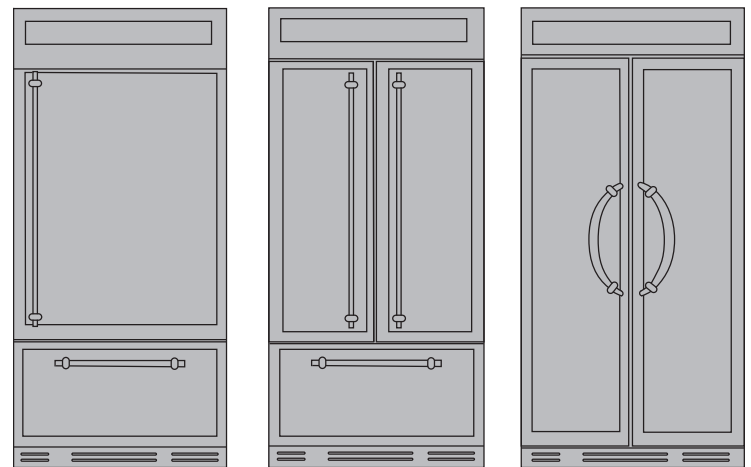

POUR TOUTE INSATISFACTION EN LIEN AVEC L'INSTALLATION, APPELER LE MAGASIN OÙ LE PRODUIT A ÉTÉ ACHETÉ.